

IT

Istruzioni e avvertenze

IE

Instructions and warnings

 **IMMERGAS**

Cod. 3.030863

Pannello Remoto
di Zona

Remote Panel
for Zone



Gentile Cliente,

*Ci complimentiamo con Lei per aver scelto un prodotto **Immergas** di alta qualità in grado di assicurarLe per lungo tempo benessere e sicurezza.*

*Quale **Cliente Immergas** Lei potrà sempre fare affidamento su un qualificato Servizio di Assistenza Autorizzato, preparato ed aggiornato per garantire costante efficienza del Suo “Comando Remoto”.*

*Ci permettiamo di fornirLe alcune importanti indicazioni il cui rispetto confermerà la Sua soddisfazione per il prodotto **Immergas**:*

- *Legga con attenzione le pagine che seguono: potrà trarne utili suggerimenti sul corretto utilizzo dell'apparecchio.*
- *Si rivolga sempre per eventuali necessità di intervento e manutenzione ordinaria ai “**Centri Autorizzati Immergas**”: essi dispongono di ricambi originali e vantano una specifica preparazione.*

INDICE

Pag.

Come utilizzare il libretto istruzioni.....	3
Premessa.....	3
Avvertenze generali.....	3
Pulizia del rivestimento.....	4
1. Installazione.....	5
1.1 Dimensioni principali Pannello remoto.....	5
1.2 Operazioni di installazione Pannello remoto.....	6
2. Utilizzo del Pannello remoto di zona.....	9
3. Selezione modalità di funzionamento.....	10
4. Impostazione relativa alla zona.....	11
5. Funzioni Modalità Estate.....	11
6. Funzioni Modalità Inverno.....	11
6.1 Funzionamento automatico.....	12
6.2 Funzionamento manuale temporaneo 	12
7. Funzioni Modalità Estate con Raffrescamento.....	13
8. Funzionamento con sonda esterna.....	13
9. Menù Orologio e Programmi.....	14
10. Caratteristiche tecniche.....	21

COME UTILIZZARE IL LIBRETTO ISTRUZIONI

Il libretto istruzioni è stato suddiviso in 3 parti principali:

nella prima, appositamente curata per l'installatore, vengono descritte le fasi di montaggio e collegamento del controllo remoto con la caldaia;

nella seconda vengono descritte tutte le fasi di personalizzazione del programma di funzionamento;

nella terza e ultima parte vengono descritte tutte le operazioni per poter visualizzare e tenere sotto controllo il funzionamento dell'impianto.

PREMESSA.

Il “**Pannello remoto di zona**” è un dispositivo progettato per garantire condizioni di temperatura ideali in ogni momento del giorno e della notte per ogni singolo giorno della settimana.

La sua installazione richiede pochi minuti: viene infatti collegato ad un apparecchio con 4 cavi, attraverso i quali, riceve e invia i comandi di regolazione e controllo, e riceve l'alimentazione. Terminata l'installazione, è già pronto per funzionare, grazie al programma preimpostato al suo interno. In base alle proprie necessità, il cliente può modificare a piacere il programma di base.

La programmazione del Pannello remoto di zona è di estrema facilità ed un ampio display permette un costante controllo di tutti i valori impostati.

AVVERTENZE GENERALI

Il presente manuale è stato redatto per: **l'Installatore** e **l'Utilizzatore**.

- Leggere attentamente le avvertenze contenute nel presente documento in quanto servono per indicare l'utilizzo del Pannello remoto di zona previsto dalle ipotesi di progetto, le caratteristiche tecniche, le istruzioni di installazione, montaggio, programmazione, regolazione e uso.
- L'esecuzione dell'impianto deve essere rispondente alle norme CEI vigenti.
- Il manuale istruzioni è da considerare parte del Pannello remoto di zona e deve essere “**conservato per futuri riferimenti**”.
- Dopo aver tolto l'imballaggio, assicurarsi dell'integrità del Pannello remoto di zona. In caso di dubbio, non utilizzarlo e rivolgersi al **Rivenditore o al Costruttore**.
- Il Pannello remoto di zona è destinato soltanto all'uso per il quale è stato espressamente concepito. Ogni altro uso è da considerarsi improprio e quindi pericoloso.

- I Nostri prodotti sono realizzati in conformità alle vigenti normative di sicurezza, per cui si raccomanda l'uso di tutti quei dispositivi o attenzioni in modo che l'utilizzo non rechi danno a persone o a cose.
- Non smontare parti del Pannello remoto di zona quando questo è in funzione.
- Non usare il Pannello remoto di zona esposto a fonti di calore o sotto il sole cocente.
- Il costruttore si ritiene sollevato da eventuali responsabilità nei seguenti casi:
 - a) Installazione non corretta.
 - b) Modifiche o interventi non autorizzati.
 - c) Inosservanza totale o parziale delle istruzioni.
 - d) Eventi eccezionali ecc.

PULIZIA DEL RIVESTIMENTO

Per pulire il rivestimento del Pannello remoto di zona usare panni umidi. Non usare detersivi abrasivi o in polvere.

AVVERTENZA

Immergas si riserva la facoltà, ferme restando le caratteristiche essenziali del modello qui descritto ed illustrato, di apportare miglioramenti e modifiche a particolari ed accessori.

1. INSTALLAZIONE

1.1 Dimensioni principali Pannello remoto.

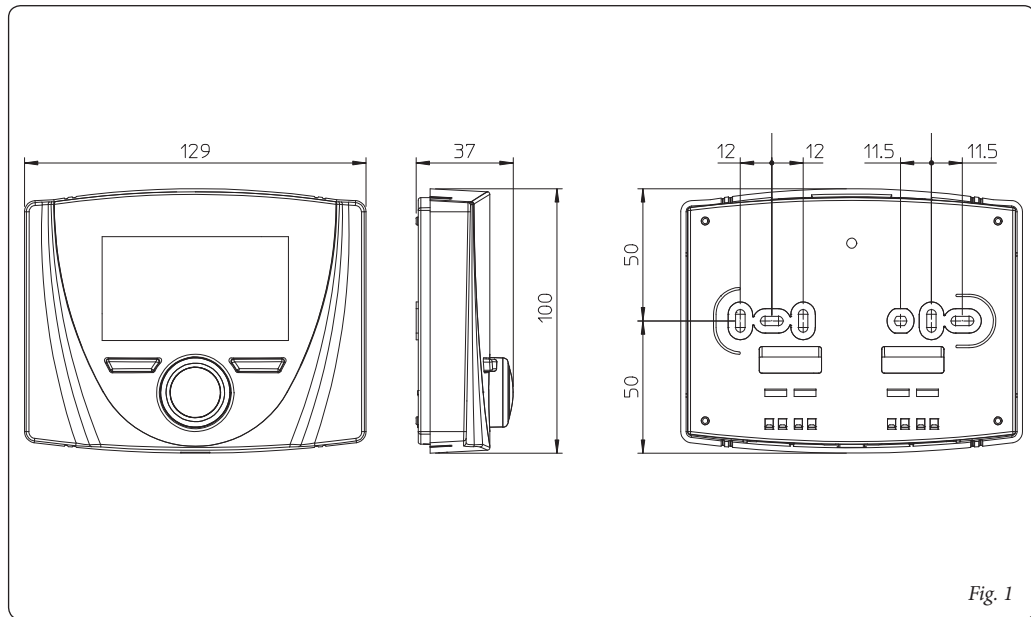

Fig. 1

1.2 Operazioni di installazione Pannello remoto.

- 1) Separare la dima di fissaggio dal corpo del pannello remoto facendo leva con un cacciavite nell'apposito incasso (Fig. 2). Installare il pannello remoto lontano da fonti di calore e in posizioni idonee a rilevare correttamente la temperatura ambiente.
- 2) Installare il pannello remoto tramite gli appositi fori praticati nella parte posteriore dello stesso direttamente alla parete, oppure su una scatola da incasso, utilizzando le apposite viti fornite in dotazione.
- 3) Collegare quindi il pannello remoto ai morsetti dell'elettronica di gestione come indicato nello schema elettrico.

L'allacciamento avviene utilizzando fili con sezione minima di 0,50 mm² e massima di 1,5 mm² e con lunghezza massima di 50 metri.

N.B: per una corretta installazione, predisporre una linea dedicata per il collegamento del pannello remoto secondo le normative vigenti riguardanti gli impianti elettrici. Se questo non fosse possibile, eventuali disturbi dovuti ad altri cavi elettrici potrebbero causare il mal funzionamento del pannello remoto stesso.

- 4) Fissare il corpo del pannello remoto alla dima di supporto innestandola a pressione.

- 5) Dopo aver alimentato l'apparecchio, attendere circa 30 secondi prima di effettuare le regolazioni, in modo che la comunicazione fra pannello remoto e l'apparecchio sia stabilizzata.

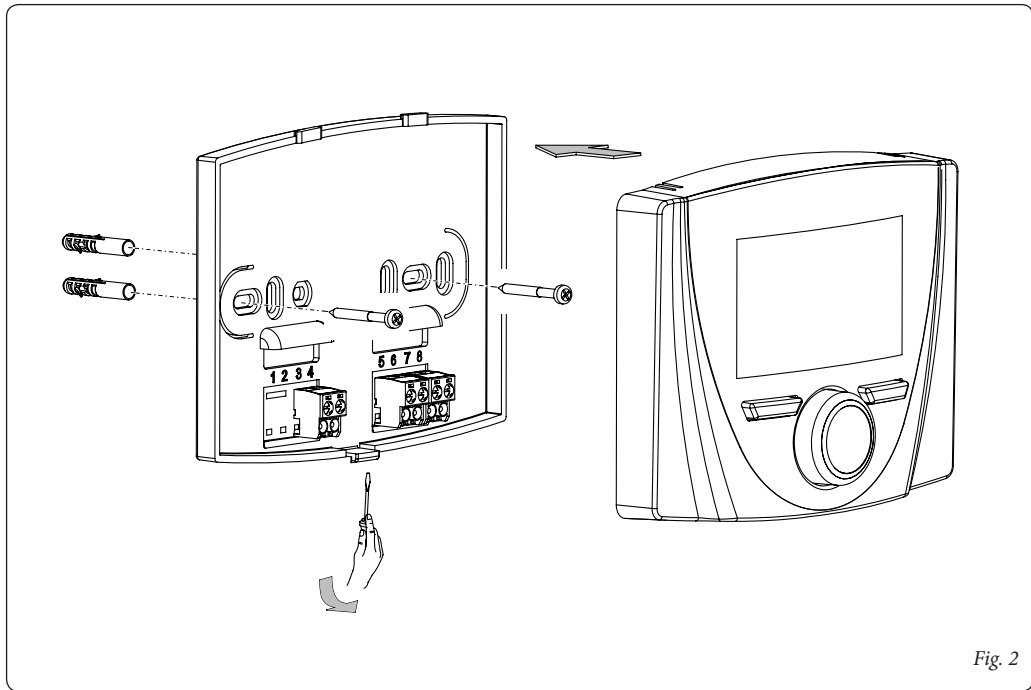
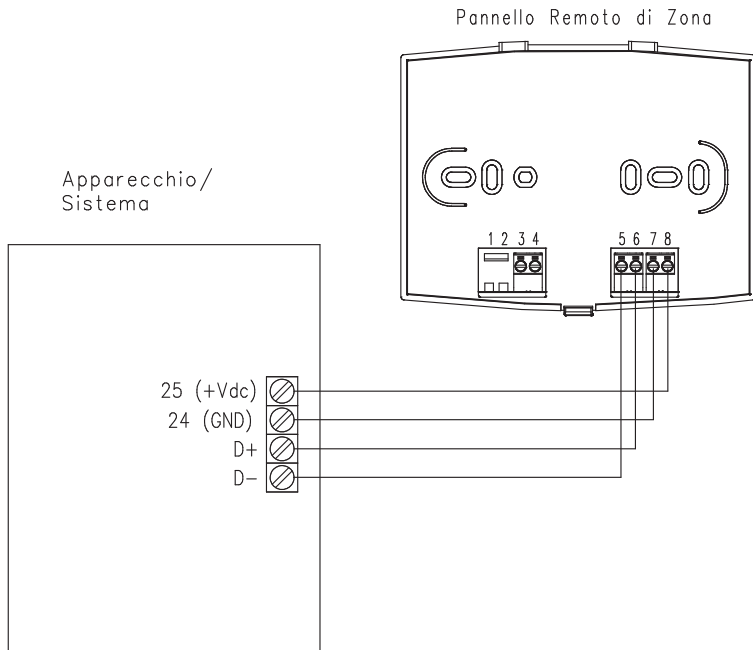
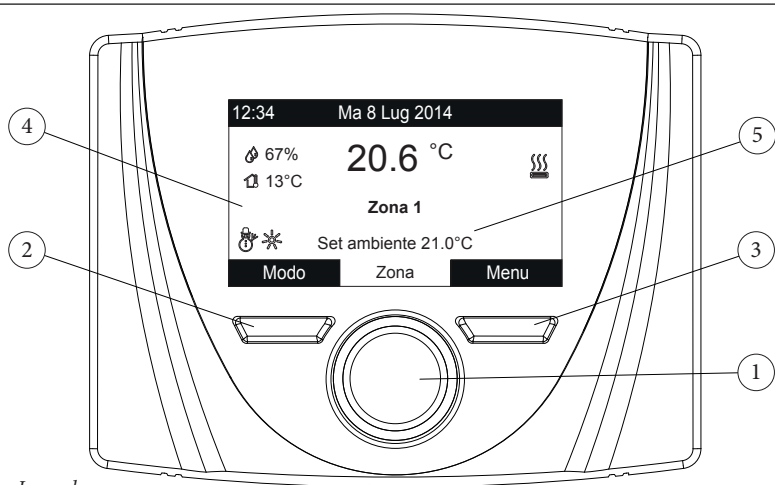

Fig. 2

Fig. 3



2. UTILIZZO DEL PANNELLO REMOTO DI ZONA



Legenda:

- 1 - *Selettore generale parametri con pressione per conferma e memorizzazione dati*
- 2 - *Pulsante contestuale sinistro*
- 3 - *Pulsante contestuale destro*
- 4 - *Display*
- 5 - *Impostazione relativa alla zona*

Fig. 4

3. SELEZIONE MODALITÀ DI FUNZIONAMENTO.

Il Pannello Remoto di zona, a seconda della modalità di funzionamento selezionata, provvede ad eseguire le richieste dell'utente visualizzandone i risultati sul display. Mediante la pressione del pulsante "Modo" è possibile selezionare le seguenti funzioni: Stand-by, Estate, Estate con Raffrescamento, Inverno (Fig. 5). In presenza di più Pannelli Remoti di Zona, la modalità di funzionamento viene continuamente aggiornata tra i vari dispositivi.

Modalità stand-by / antigelo (). In questa modalità l'apparecchio può funzionare solo in caso di richiesta antigelo ambiente, ove questa funzione è presente.







Modalità estate (). In questa modalità l'apparecchio è abilitato solo per la produzione di acqua calda sanitaria escludendo il riscaldamento o il raffrescamento ambiente.





Modalità Estate con Raffrescamento (). In modalità Estate con raffrescamento l'apparecchio è abilitato per la produzione di acqua calda sanitaria, per la produzione di raffrescamento ambiente e per deumidifica ambiente.

In modalità "raffrescamento" il Pannello remoto di zona può funzionare in modo automatico o manuale temporaneo.

Modalità inverno (). In modalità inverno l'apparecchio è abilitato sia per la produzione di acqua calda sanitaria che per il riscaldamento ambiente. In inverno, il Pannello Remoto di zona può funzionare in modo automatico o manuale temporaneo.

In base alla modalità del sistema, sulla schermata principale vengono mostrate varie informazioni riferite al sistema, tra le quali:

Stato	Descrizione
 nn	Valore umidità ambiente
 nn	Valore temperatura esterna (con sonda esterna abilitata)
	Produzione acqua calda sanitaria in corso
	Richiesta riscaldamento o raffrescamento ambiente in corso
	Deumidifica e raffrescamento ambiente in corso
	Deumidifica ambiente in corso
	Funzionamento in temperatura Comfort

	Funzionamento in temperatura Economy
	Funzionamento in modalità manuale
	Sonda esterna abilitata
	Presenza anomalia

4. IMPOSTAZIONE RELATIVA ALLA ZONA.

Nella parte inferiore del display viene indicato il parametro che è possibile modificare (varia a seconda della configurazione dell'apparecchio), è possibile variare il valore ruotando il selettore generale e premendo lo stesso selettore per confermare la modifica del parametro.

I valori che è possibile riscontrare in base alla configurazione sono:



- Set ambiente: definisce la temperatura ambiente della zona.
- Set mandata: definisce la temperatura di mandata del sistema alla zona.
- Offset mandata: modifica la curva di funzionamento della sonda esterna.

5. FUNZIONI MODALITÀ ESTATE.

Con il Pannello Remoto di zona in modalità estate () , è abilitata unicamente la produzione di acqua calda sanitaria. Non è possibile impostare la temperatura dell'acqua calda sul pannello. E' necessario settare questo valore direttamente sull'apparecchio.

6. FUNZIONI MODALITÀ INVERNO.

Con il Pannello Remoto di zona in modalità inverno () è abilitata sia la funzione di riscaldamento acqua sanitaria che il riscaldamento ambiente. E' possibile selezionare due principali modalità di funzionamento per il riscaldamento ambiente: automatico o manuale temporaneo.

- **Automatico** ( - ): la temperatura ambiente viene regolata su due livelli Comfort (sole) e Economy (luna) durante la giornata mediante un programma impostato dall'utente.
- **Manuale temporaneo** (): la temperatura ambiente viene modificata momentaneamente rispetto al funzionamento automatico fino al successivo passaggio tra modalità Comfort e Economy del programma automatico impostato.





Stato	Descrizione
	Stand-by
	Estate
	Estate con Raffrescamento
	Inverno

Fig. 5



6.1 Funzionamento automatico.

Il Pannello remoto di zona consente il funzionamento automatico in cui un programma orario gestisce la temperatura ambiente durante le ore della giornata.

La temperatura ambiente desiderata può essere regolata su due livelli indipendenti: Comfort () e Economy () presenti nel menù Set Point zona, la cui distribuzione nell'arco del giorno o della settimana è gestita dalla programmazione oraria. Premere il pulsante fino a che sul display si accende l'icona. Il Pannello remoto di zona è impostato di fabbrica con un programma standard riportato di seguito. Nel caso questo non soddisfi le vostre esigenze è possibile modificarlo come descritto nel capitolo relativo alla programmazione.

Il sistema è progettato per funzionare su livelli di temperatura Comfort ed Economy in funzione del programma orario impostato. Quindi anche durante il funzionamento sul livello Economy se la temperatura ambiente misurata è minore di quella impostata l'apparecchio potrebbe funzionare.

6.2 Funzionamento manuale temporaneo .

Se in funzionamento automatico ( - ) viene modificata la temperatura ambiente, viene attivato il funzionamento Manuale temporaneo. In questa modalità la temperatura ambiente verrà regolata al valore impostato fino alla successiva fase di accensione o spegnimento del programma automatico impostato.

E' possibile interrompere la funzione di automatico forzato semplicemente cambiando modo di funzionamento.

7. FUNZIONI MODALITÀ ESTATE CON RAFFRESCAMENTO

Con il Pannello Remoto di zona in modalità estate con raffrescamento () è abilitata sia la funzione di riscaldamento acqua sanitaria che il raffrescamento ambiente che la deumidifica ambiente. E' possibile selezionare due principali modalità di funzionamento: automatico o manuale temporaneo. Queste modalità di funzionamento sono analoghe a quelle presenti nella modalità INVERNO.

La funzione di deumidifica ambiente viene attivata automaticamente in funzione del setpoint umidità impostato sul Pannello (vedere Menù Setpoint Zona) e del valore di umidità relativo ambiente misurato dal dispositivo.

La funzione di deumidifica ambiente è una funzione manuale, cioè non dipende dal programma orario impostato.

8. FUNZIONAMENTO CON SONDA ESTERNA.

Quando nell'apparecchio è abilitata la sonda esterna viene visualizzato sul display del Pannello il simbolo () . Da questo momento la temperatura di mandata del sistema per il riscaldamento ambiente è calcolata in funzione della temperatura esterna misurata. E' possibile modificare la curva di funzionamento agendo sul selettore generale modificando l'offset della sonda esterna (Rif. 1 Fig. 4).

9. MENÙ OROLOGIO E PROGRAMMI.

• Fasce orarie.

Il pannello remoto permette di impostare 4 calendari con al suo interno fino a 4 fasce; durante le fasce orarie impostate, il sistema si troverà in modalità Comfort.

Una volta impostate questi 4 calendari è possibile associarli ai vari giorni della settimana.

Premere il pulsante “Menu”; selezionare mediante la pressione del selettore generale (Rif. 1 Fig. 4) la voce “Orologio e Programmi”, dopodiché “Fasce orarie”.

Entrati nel menù, regolare le varie voci evidenziate ruotando il selettore generale; impostato il valore, memorizzarlo premendo il selettore generale. Ad ogni memorizzazione si passa alla voce successiva.

Terminata la programmazione premere il pulsante “Conferma”.

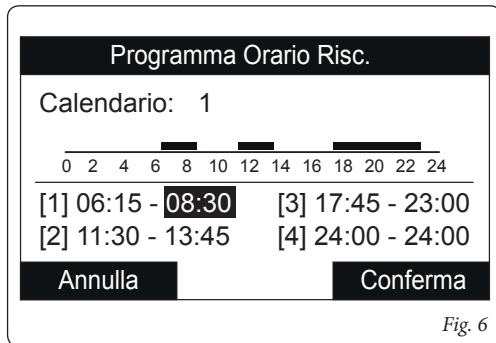

Fig. 6

• Programma orario.

All'interno di questi menù vengono assegnate le fasce orarie (Calendari da 1 a 4) alla Zona associata. È possibile assegnare il calendario ad un singolo giorno oppure ad un gruppo di giorni. (singolo giorno, Lunedì - Venerdì, Sabato - Domenica, Lunedì - Sabato, Lunedì - Domenica).

Quindi ogni giorno può essere personalizzato con 4 programmi di funzionamento diversi.

Nella parte bassa per una comoda selezione viene rappresentata la parte grafica del relativo calendario che si sta selezionando (Fig. 7).

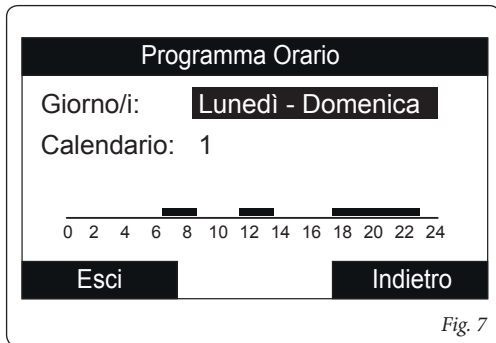

Fig. 7

• **Menù impostazione.**

Premendo il pulsante “Menu” è possibile accedere ad un elenco di voci di menù che consentono la personalizzazione del Pannello Remoto di zona.

La navigazione tra i menù, ai quali si accede tramite pressione del relativo pulsante contestuale “dx” o “sx”, avviene scorrendo i sotto menù visualizzati tramite rotazione del selettore generale.

La selezione di quello evidenziato avviene tramite pressione della selettore stesso.

Si può quindi, tramite successive pressioni, avanzare in profondità nei livelli di menù e tornare ad un livello precedente premendo il pulsante contestuale “Indietro”; per uscire completamente dai menù in modo diretto si può premere il pulsante “Esci”, tornando così alla finestra iniziale di normale funzionamento.

Per confermare il parametro modificato premere il selettore generale.

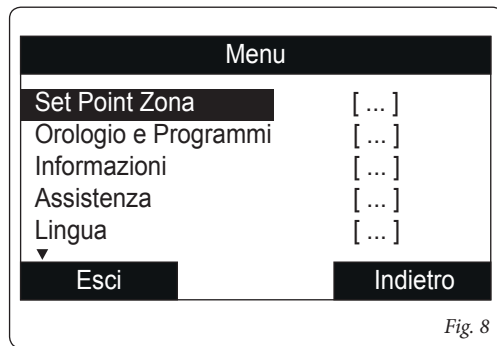

Fig. 8

Di seguito vengono elencati i menù disponibili.

MENÙ PRINCIPALE	
Voce menù	Descrizione
Set Point Zona	Definisce i parametri di funzionamento per la gestione della zona
Orologio e Programmi	Definisce data / ora e fasce orarie di funzionamento
Informazioni	Visualizza i dati di funzionamento dell'impianto
Assistenza	Menù protetto da password dedicato ad un tecnico abilitato
Lingua	Definisce la lingua di funzionamento del pannello remoto

Menù Set Point Zona				
Voce menù	Descrizione	Range	Default	Valore personalizzato
Set Comfort riscaldamento	Temperatura ambiente riscaldamento zona in fase Comfort	15 ÷ 35 °C	20	
Set Economy riscaldamento	Temperatura ambiente riscaldamento zona in fase Economy	5 ÷ 25 °C	16	
Set Comfort raffrescamento	Temperatura ambiente raffrescamento zona in fase Comfort	15 ÷ 35 °C	25	
Set Economy raffrescamento	Temperatura ambiente raffrescamento zona in fase Economy	15 ÷ 35 °C	28	
Set umidità raffrescamento	Valore di umidità impostato per la zona in modalità raffrescamento	30 ÷ 70 %	50	

Menù Orologio e programmi				
Voce menù	Descrizione	Range	Default	Valore personalizzato
Fasce orarie	Definisce le fasce orarie per il funzionamento in modalità Comfort ed Economy			
Programma Zona	Programmazione oraria zona		Lun - Do Cal 1	

Menù Informazioni	
Voce menù	Descrizione
Temperatura esterna	Temperatura esterna rilevata da sonda esterna (optional)
Set temperatura impianto calcolato	Temperatura di mandata richiesta ai generatori
Versione software scheda	Revisione software del sistema
Versione software display	Revisione software del pannello remoto

Menù Assistenza				
Voce menù	Descrizione	Range	Default	Valore personalizzato
Menù protetto da codice di accesso dedicato ad un tecnico abilitato				

Menù Lingua				
Voce menù	Descrizione	Range	Default	Valore personalizzato
Lingua	Definisce la lingua di funzionamento del pannello remoto	ITA - ENG	ITA	

Il Pannello è predisposto per una eventuale programmazione di alcuni parametri di funzionamento. Modificando questi parametri, come descritto di seguito, sarà possibile adattare il sistema secondo le proprie specifiche esigenze.

Accedere al menù “Assistenza” premendo il pulsante destro “Menu” e ruotando il selettore generale fino ad arrivare al menù desiderato; premere il selettore generale per confermare la selezione. Inserire l'apposito codice di accesso ed effettuare la personalizzazione dei parametri secondo le proprie esigenze.

Menù Assistenza		
Voce menù	Descrizione	Range
Definizione Zona	Sotto menù impostazione del sistema per la zona	-
Definizione impianto	Sotto menù per definire gli apparati collegati al sistema	-
Configurazione dispositivo	Sotto menù per impostare la configurazione del dispositivo	-
Ripristino valori di fabbrica	Sotto menù ripristino valori di fabbrica	-

Menù Assistenza -> Definizione Zona

Voce menù	Descrizione	Range	Default	Valore personalizzato
Abilitazione termostato ambiente	Visualizza l'abilitazione del controllo con termostato ambiente	Si / No	-	

Menù Assistenza -> Definizione impianto

Voce menù	Descrizione	Range	Default	Valore personalizzato
Sonda esterna	Visualizza il controllo della zona con la sonda esterna.	Si / No	-	

Menù Assistenza -> Configurazione dispositivo

Voce menù	Descrizione	Range	Default	Valore personalizzato
Indirizzo slave	Indirizzo da configurare in base alla zona su cui viene installato il dispositivo (es: zona 1 = 41, zona 2 = 42, zona 3 = 43).	1 ÷ 247	41	
Baud Rate	Velocità di connessione	9600/19200	9600	

Menù Assistenza -> Configurazione dispositivo				
Bit di parità	Bit di parità	Nessuno / Pari / Dispari	Pari	
Stop Bits	Bit di stop	0 / 1 / 2	1	
Controllo pompa di calore	Sì = Pannello remoto di zona; No = Pannello Comando Audax	Sì / No	No	

La configurazione del dispositivo deve essere effettuata in accordo alle indicazioni presenti nella parte di installazione della documentazione tecnica degli apparecchi a cui è possibile collegare un Pannello remoto.

In seguito al Ripristino dei valori di fabbrica, il dispositivo viene impostato automaticamente come Pannello Comandi Audax. E' necessario modificare il comportamento del dispositivo impostando "Controllo pompa di calore = NO".

10. CARATTERISTICHE TECNICHE

- Dimensioni (LxAxP): 128 x 98 x 36 (mm)
- Alimentazione: 24V nominali (12V..24V)
- Assorbimento massimo: max 10 mA (max 250 mW)
- Temperatura ambiente di funzionamento: 0 - +50°C
- Temperatura magazzino: -10 - +60°C
- Classe di protezione secondo EN 60730: II
- Classe di protezione secondo EN 60529: IP 20
- Caratteristiche elettriche Alimentazione: cavo bipolare polarizzato
- Caratteristiche elettriche Comunicazione: cavo bipolare polarizzato
- Lunghezza max. cavo di collegamento: 50 m (con cavo 2x0,75mm²) (0,5 ÷ mm² min - 1,5 mm² max)
- Precisione indicazione temp. ambiente: +/- 0,5°C a 25°C*
- Precisione sonda umidità: +/- 10%*
- Deviazione indicazione orologio +/- 15 minuti / anno

* = le indicazioni della temperatura e dell'umidità ambiente possono essere influenzate dal punto d'installazione del Pannello remoto di zona (ad esempio muro caldo, muro freddo, altezza da terra, ecc.)

Dear Customer,

*Congratulations for having chosen a top-quality **Immergas product**, able to assure well-being and safety for a long period of time.*

*As an **Immergas customer** you can also count on a qualified after-sales service, prepared and updated to guarantee constant efficiency of your "Remote Control".*

*We would like to provide you with some important indications, your observance of which will ensure your satisfaction with the **Immergas** product:*

- *Read the following pages carefully: you will find useful suggestions regarding the correct use of the device.*
- *For assistance and scheduled maintenance, contact "**Immergas Authorised After-Sales centres**": they have original spare parts and are specifically trained.*

How to use the instruction book.....	23
Foreword.....	23
General warnings	23
Cleaning the case.....	24
1. Installation	25
1.1 Remote panel main dimensions.....	25
1.2 Remote panel installation operations.....	26
2. Use of the remote zone panel.....	29
3. Operating mode selection.....	30
4. Zone setting.....	31
5. Summer mode functions.....	31
6. Winter mode functions.....	31
6.1 Automatic functioning.....	32
6.2 Temporary manual functioning (👉).....	32
7. Summer mode with cooling functions	33
8. Operation with external probe.....	33
9. Clock and programs menu.....	34
10. Technical characteristics.....	41

HOW TO USE THE INSTRUCTION BOOK

The instruction book has been divided into 3 main parts:

in the first, for the installer, the assembly and connection phases of the remote control with the boiler are described;

in the second, all operating program customisation phases are described;

in the third and last part, all operations for displaying and keeping system operation under control are described.

FOREWORD.

The “**Remote zone panel**” is a device designed to guarantee ideal temperature conditions at any time of the day and night for each individual day of the week.

Its installation takes a few minutes: it is connected to an appliance via 4 cables, through which, it receives and sends the adjustment and control commands and receives the power supply. On completion of installation it is ready to function thanks to the pre-set program inside. The customer can modify the basic program according to requirements. Programming the Remote zone panel is extremely easy and a wide display allows constant control of all values set.

GENERAL WARNINGS

This manual was intended for: **the Installer** and **the User**.

- Carefully read the warnings contained in this document as they are required to indicate the use of the Remote zone panel envisioned by the design hypothesis, the technical features, the installation, assembly, programming, adjustment and use instructions.
- The system must be compliant with applicable IEC Standards.
- The instruction manual must be considered a part of the Remote zone panel and must be “**kept for future reference**”.
- After having removed the packaging, check the integrity of the Remote zone panel. If in doubt, do not use it and contact the **Dealer or Manufacturer**.
- The Remote zone panel is destined only for the use for which it has been expressly designed. Any other use must be considered improper and therefore dangerous.

- Our products are manufactured in compliance with the Safety Standards in force. It is, therefore, recommended to use all devices and attention in such a way that injury/damage is not caused to persons or objects.
- Do not remove parts of the Remote zone panel when it is functioning.
- Do not use the Remote zone panel if exposed to heat sources or under the scorching sun.
- The manufacturer will not be held responsible in the following cases:
 - a) Incorrect installation.
 - b) Unauthorised changes or tampering.
 - c) Total or partial failure to comply with instructions.
 - d) Exceptional events etc.

CLEANING THE CASE

To clean the case of the Remote zone panel use damp cloths. Never use abrasive or powder detergents.

WARNING

Immergas reserves the right to make improvements and changes to details and accessories, excepting the essential features of the model described and illustrated herein.

1. INSTALLATION

1.1 Remote Panel main dimensions.

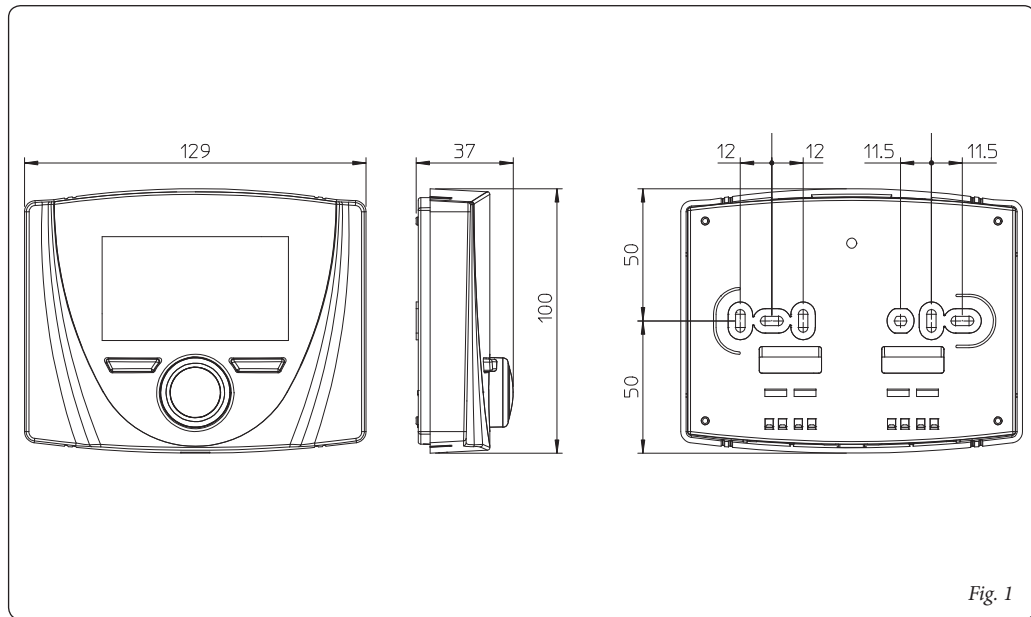

Fig. 1

1.2 Remote Panel installation operations.

- 1) Separate the fixing template from the body of the remote panel using a screwdriver as a lever in the relative recess (*Fig. 2*). Install the remote panel away from heat sources and in a suitable position to detect the room temperature correctly.
- 2) Install the remote panel using the openings on its rear part directly onto the wall or on a recess box using the relative supplied screws.
- 3) Connect the remote panel to the electronic management clamps, as indicated in the wiring diagram.

The connection is made using wires with a minimum section of 0.50 mm^2 and maximum section of 1.5 mm^2 and with a maximum length of 50 metres.

N.B: for correct installation, prepare a dedicated line to connect the remote control according to the Standards in force regarding electrical systems. If this is not possible, interference due to other electric cables could cause malfunctioning of the remote control itself.

- 4) Fix the body of the remote control to the mount template, engaging it with pressure.
- 5) After the device has been powered, wait about 30 seconds before regulation so that communication between remote panel and the device has established.

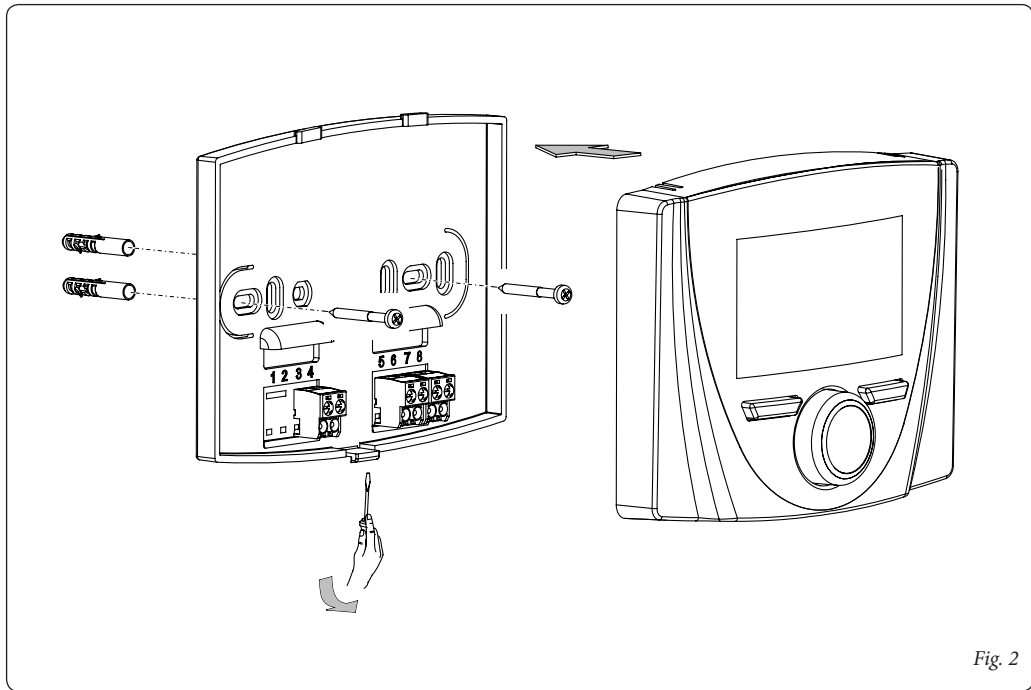
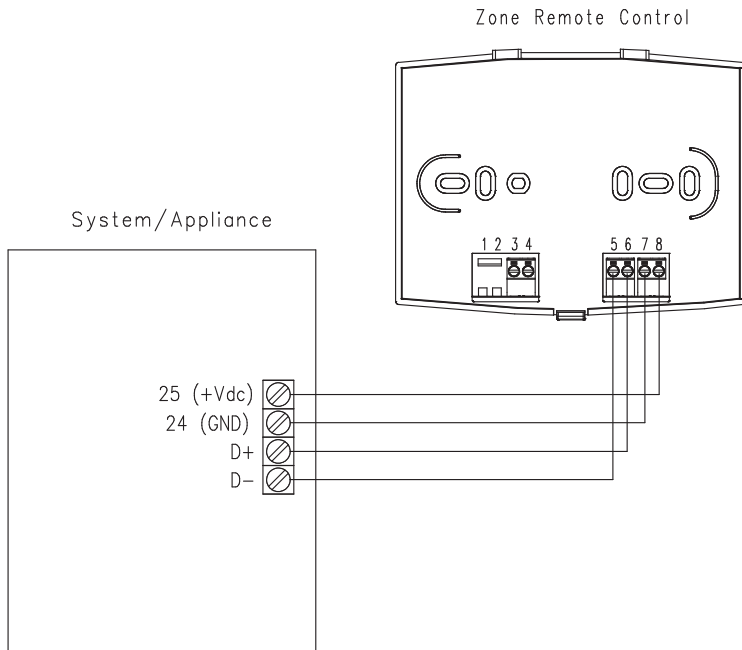
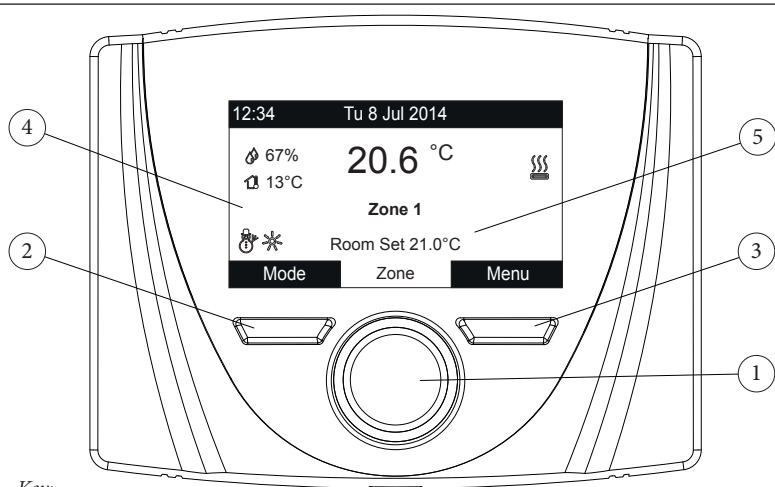

Fig. 2

Fig. 3



2. USE OF THE REMOTE ZONE PANEL



Key:

- 1 - Main parameters switch with button to confirm and save data
- 2 - Left context button
- 3 - Right context button
- 4 - Display
- 5 - Zone setting

Fig. 4

3. OPERATING MODE SELECTION.

According to the functioning mode selected, the Remote zone panel performs the requests of the user, displaying the results on the display. Press the “Mode” button to select the following functions: Stand-by, Summer, Summer with Cooling, Winter (Fig. 5). If multiple Remote zone panels are present, the operating mode is continuously updated between the various devices.

Stand-by / antifreeze mode (). In this mode, the appliance can only function in the event of antifreeze request, where this option is available.









Summer mode (). In this mode the appliance is enabled for producing domestic hot water excluding heating or cooling the room.



Summer with Cooling mode (). In Summer with Cooling mode, the appliance is enabled for the production of domestic hot water, for the production of room cooling and for room dehumidification.

In “Cooling” mode, the Remote zone panel can operate in automatic or temporary manual mode.

Winter mode (). In Winter mode the appliance is enabled for producing domestic hot water and for central heating the room. In Winter mode, the Remote zone panel can operate in automatic or temporary manual mode.

Depending on the system mode, the main screen displays various information regarding the system, amongst which:

Status	Description
 nn	Room humidity value
 nn	External temperature value (external probe enabled)
	Production of Domestic Hot Water in progress
	Request for room central heating or cooling in progress
	Dehumidify and cool room in progress
	Dehumidify room in progress
	Comfort Temperature operation
	Economy Temperature operation

	Operation in manual mode
	External probe enabled
	Anomaly present

4. ZONE SETTING.

The lower part of the display shows the parameter that can be changed (it varies according to the appliance configuration), it is possible to change the value by turning the main switch and pressing it to confirm the parameter change.

The values that can be found according to the configuration, are:

- Set room: defines the room zone temperature.
- Set flow: defines the system's flow temperature to the zone.
- Flow offset: changes the operation curve of the external probe.



5. SUMMER MODE FUNCTIONS.

With the Remote zone panel in Summer mode () , only the production of DHW is enabled.

The DHW temperature cannot be set on the panel. This value must be set directly on the appliance.

6. WINTER MODE FUNCTIONS.

With the Remote zone panel in Winter mode () , the production of DHW and room central heating are enabled. Two main functioning modes can be selected for room central heating: automatic or temporary manual.

- **Automatic** ( - ): the room temperature is regulated on two levels Comfort (sun) and Economy (moon) during the day via a program set by the user.
- **Temporary manual** (): the room temperature is modified momentarily with respect to automatic functioning until the successive passage between Comfort and Economy mode of the automatic program set.







Status	Description
	Stand-by
	Summer
	Summer with Cooling
	Winter

Fig. 5



6.1 Automatic functioning.

The Remote zone panel allows automatic functioning, in which a program manages the room temperature during the hours of the day.

The desired room temperature can be adjusted onto two independent levels: Comfort () and Economy () in the Zone Set Point menu, whose distribution throughout the day or the week is managed by hourly programming. Press the button until the icon switches-on on the display. The Remote zone panel is factory set with a standard program shown below. If this should not satisfy requirements, it is possible to modify it as described in the chapter relative to programming.

The system is designed to function on Comfort and Economy temperature levels depending on the hour program set. Therefore also during operation on Economy level, if the room temperature measured is below that set, the appliance may function.

6.2 Temporary manual functioning ()

If the room temperature is changed in automatic operation ( - ) , Temporary manual operation is activated. In this mode, the room temperature will be regulated to the value set until the next switch-on or switch-off phase of the automatic program set.

The forced automatic function can be interrupted by simply changing the operation mode.

7. SUMMER MODE WITH COOLING FUNCTIONS

With the Remote zone panel in Summer mode with Cooling () , the production of DHW, room central cooling and room dehumidifier are enabled. Two main functioning modes can be selected: automatic or temporary manual. These operating modes are similar to those found in the WINTER mode.

The room dehumidification function is activated automatically according to the humidity setpoint set on the Panel (see Zone Setpoint Menu) and the relevant room humidity value measured by the device.

The room dehumidification function is a manual function, i.e. it does not depend on the set time program.

8. OPERATION WITH EXTERNAL PROBE.

When the external probe is enabled in the appliance, the symbol is shown on the Panel display (). From this moment, the system's flow temperature for room central heating is calculated depending on the external temperature measured. It is possible to change the operation curve by using the main switch and changing the external probe offset (*Ref. 1 Fig. 4*).

9. CLOCK AND PROGRAMS MENU.

• Time slots.

The remote panel allows you to set 4 calendars with up to 4 slots. During the set time slots, the system will be in Comfort mode.

After setting these 4 calendars it is possible to associate them to the various days of the week.

Press the “Menu” button. Select by pressing the main selector (*Ref. 1 Fig. 4*) the item “Clock and Programs”, then “Time slots”.

Once you have accessed the menu, adjust the various items highlighted by turning the main switch. Set the value and save it by pressing the main switch. Each time it is saved, it moves to the next item.

After programming, press “Conferma” (Confirm).

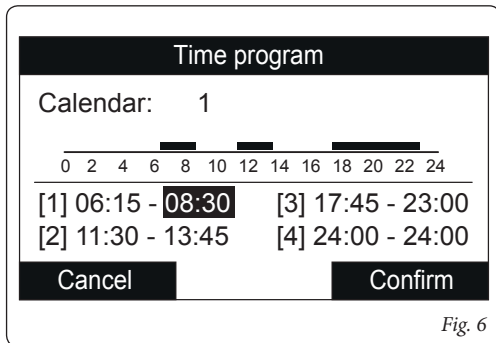

Fig. 6

• Time programme.

Time slots are assigned to Zones in these menus (Calendars from 1 to 4) to the associated Zone. You can assign the calendar to a single day or to a group of days.(single day, Monday - Friday, Saturday - Sunday, Monday - Saturday, Monday - Sunday).

Therefore each day may be personalised with 4 different operating programs.

For convenient selection, the bottom part displays the graphics of the relevant calendar being selected (*Fig. 7*).

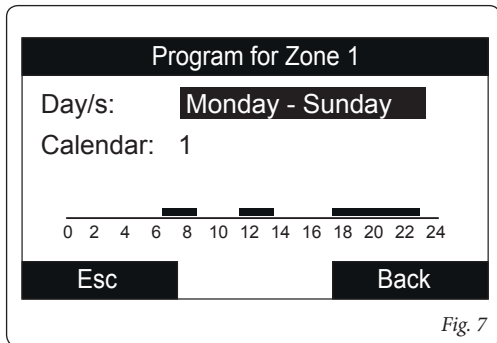

Fig. 7

• **Settings menu.**

By pressing the “Menu” button you can access a list of menu items to customize the Zone Remote panel.

To browse the menus, which can be accessed by pressing the relative “RH” or “LH” context buttons, scroll through the sub-menus displayed by turning the main switch.

Press the said selector to select the one highlighted.

By pressing repeatedly, you can scroll down the menu levels and go back to a previous level by pressing the “Indietro” (Back) context button. To exit the menu completely, press

the “Esci” (Exit) button, which will take you back to the initial page of normal operation.

To confirm the parameter change, press the main switch.

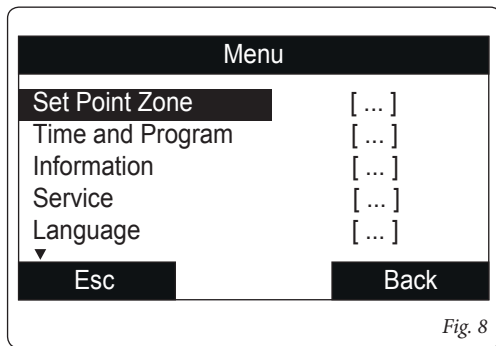

Fig. 8

Hereunder is a list of available menus.

MAIN MENU	
Menu item	Description
Zone Set Point	Defines the operating parameters to manage the zone
Clock and Programs	Defines the date/time and time operating slots
Information	Display system operating data
Support	Password protected menu dedicated to a qualified technician
Language	Defines the remote panel operation language

Zone Set Point Menu				
Menu item	Description	Range	Default	Customised value
Heating Comfort Set	Room temperature heating zone in Comfort mode	15 ÷ 35 °C	20	
Heating Economy Set	Room temperature heating zone in Economy mode	5 ÷ 25 °C	16	
Cooling Comfort Set	Room temperature cooling zone in Comfort mode	15 ÷ 35 °C	25	
Cooling Economy Set	Room temperature cooling zone in Economy mode	15 ÷ 35 °C	28	
Cooling Humidity Set	Humidity value set for zone in cooling mode	30 ÷ 70 %	50	

Clock and programs menu				
Menu item	Description	Range	Default	Customised value
Time slots	Defines the time range for operation in Comfort and Economy mode			
Zone Program	Time zone scheduling		Mon - Sun Cal 1	

Information Menu	
Menu item	Description
Outside temperature	External temper. detected by the external probe (optional)
Calculated set system temperature	Flow temperature requested by the generators
Board software version	System software revision
Display software version	Remote panel software revision

Service Menu				
Menu item	Description	Range	Default	Customised value
Password protected menu dedicated to a qualified technician				

Language Menu

Menu item	Description	Range	Default	Customised value
Language	Defines the remote panel operation language	ITA - ENG	ITA	

The panel is set up for possible programming of several operation parameters. By modifying these parameters as described below, the system can be adapted according to specific needs.

Access the “Assistenza” (Service) menu by pressing the right “Menu” button and turning the main switch until selecting the desired menu. Press the main switch to confirm the selection. Insert the relative access code and customise the parameters according to your requirements.

Service Menu

Menu item	Description	Range
Zone Definition	Zone system sub-menu settings	-
System Definition	Sub-menu to define the devices connected to the system	-
Device Configuration	Sub-menu to set the device's configuration	-
Restore default settings	Default settings restore sub-menu	-

Service Menu -> Zone Definition				
Menu item	Description	Range	Default	Customised value
Room thermostat enabling	Displays the enabling of the room thermostat control	Yes / No	-	

Service Menu -> System definition				
Menu item	Description	Range	Default	Customised value
External probe	Enables operation with the external probe.	Yes / No	-	

Service Menu -> Device configuration				
Menu item	Description	Range	Default	Customised value
Slave address	Address to configure according to the zone where the device is installed (e.g.: zone 1 = 41, zone 2 = 42, zone 3 = 43).	1 ÷ 247	41	
Baud Rate	Communication speed	9600/19200	9600	

Assistance Menu -> Device configuration				
Parity bit	Parity bit	None / Even / Uneven	Even	
Stop Bits	Stop bits	0 / 1 / 2	1	
Heat pump control	Yes = Remote zone panel; No = Audax Control Panel	Yes / No	No	

The device must be configured in accordance with the indications in the installation part of the technical documentation of the devices to which a remote Panel can be connected. Following the Factory reset, the device is automatically set as Audax Control Panel.

It is required to change the behaviour of the device by setting “Heat pump control = NO”.

10. TECHNICAL CHARACTERISTICS

- Dimensions (LxHxD):..... 128 x 98 x 36 (mm)
- Power Supply:..... 24V nominal (12V..24V)
- Maximum input:.....max 10 mA (max 250 mW)
- Functioning room temperature: 0 - +50°C
- Warehouse temperature: -10 - +60°C
- Protection rating according to EN 60730:..... II
- Protection rating according to EN 60529:..... IP 20
- Power supply electrical features:..... polarised bipolar cable
- Communication electrical features: polarised bipolar cable
- Connection cable max. length:50 m (with cable 2x0.75mm²) (0.5 ÷mm² min - 1.5 mm² max)
- Precision indication room temp.: +/- 0.5°C at 25°C*
- Humidity probe accuracy: +/- 10%*
- Clock indication diversion +/- 15 minutes/year

* = the indications of the room temperature and humidity can be affected by the point of installation of the Remote zone panel (e.g. hot wall, cold wall, height from the ground, etc.)

Follow us

Immergas Italia



immergas.com

Immergas S.p.A.
42041 Brescello (RE) - Italy
Tel. 0522.689011
Fax 0522.680617

Certified company ISO 9001



Cod. 1.044550 - Rev. ST:004841/000 - 05/20