



## Curva a 90° Profipress con SC-Contur

- estremità maschio, estremità a pressare femmina

### Fornitura

O-ring EPDM

**Modello 2416.1**

**articolo 291 679**

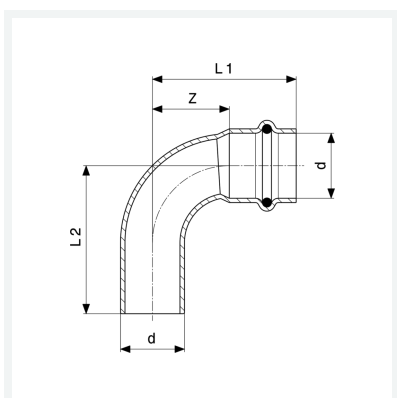

## Caratteristiche

Diametro esterno del tubo	d	22
Dimensione	Z	26 mm
Lunghezza 1	L1	49 mm
Lunghezza 2	L2	51 mm
Dimensione (versione precedente)	Z*	19 mm
Lunghezza (versione precedente) 1	L1*	42 mm
Lunghezza (versione precedente) 2	L2*	47 mm
Peso	82,5 g	
Volume	124,3 cm <sup>3</sup>	
Materiale	rame	