



Curva a 45° Profipress G con SC-Contur

- estremità maschio, estremità a pressare femmina

Fornitura

O-ring HNBR

Modello 2626.1

articolo 345 686

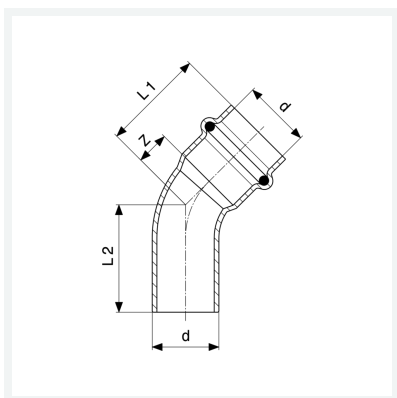

Caratteristiche

Diametro esterno del tubo	d	18
Dimensione	Z	7 mm
Lunghezza 1	L1	29 mm
Lunghezza 2	L2	31 mm
Dimensione (versione precedente)	Z*	9 mm
Lunghezza (versione precedente) 1	L1*	31 mm
Lunghezza (versione precedente) 2	L2*	32 mm
Peso	45,6 g	
Volume	124,32 cm ³	
Materiale	rame	