



## Gomito a 90° Profipress G con SC-Contur

- estremità a pressare femmina, filettatura Rp

### Fornitura

O-ring HNBR

**Modello 2614.2**

**articolo 345 822**

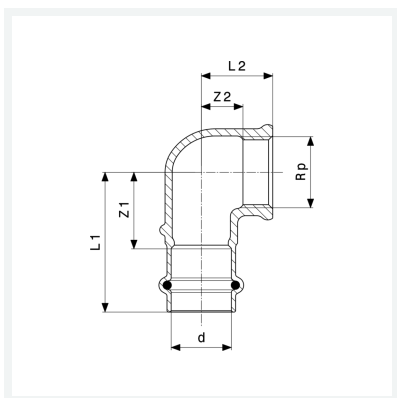

## Caratteristiche

Diametro esterno del tubo	d	15
Filettatura interna cilindrica	Rp	½
Dimensione 1	Z1	22 mm
Dimensione 2	Z2	12 mm
Lunghezza 1	L1	44 mm
Lunghezza 2	L2	22 mm
Dimensione (versione precedente) 1	Z1*	25 mm
Dimensione (versione precedente) 2	Z2*	12 mm
Lunghezza (versione precedente) 1	L1*	44 mm
Lunghezza (versione precedente) 2	L2*	22 mm



**Gomito a 90° Profipress G  
con SC-Contur  
Modello 2614.2  
articolo 345 822**

## Caratteristiche

---

Peso	75,5 g
Volume	99,456 cm <sup>3</sup>
Materiale	bronzo